

株式会社いけうち 西脇市堀工場

## 樹脂製スプレーノズル(AAP,AJP)取扱説明書

樹脂製スプレーノズルは金属製と違い、破損し易いので、  
下記手順に従って取り付けてください。

## I. 取付要領

1. スプレーノズル取付け前には、必ず配管のフラッシング等を実施し、管内の異物を除去してください。
2. スプレーノズルのネジ部、または取付配管ネジ部には、シール剤、シールテープ等を使用してください。
3. スプレーノズルの取付け時には、噴霧方向に注意して取り付けてください。
4. スプレーノズル締付け時は、手締めにて行ってください。手締め後、適切な工具にて軽く増締めしてください。
5. スプレーノズルに衝撃や強い力を加えないでください。

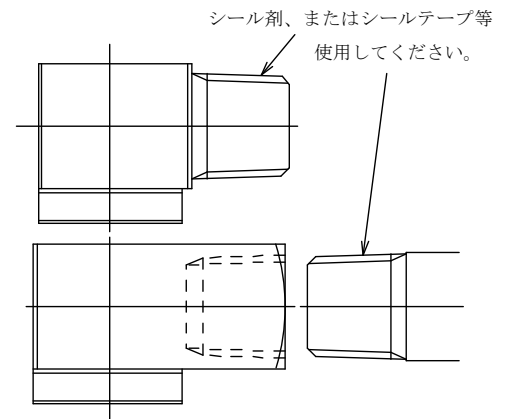

## II. 取扱要領

1. 噴口部に目詰まり等が発生していないか、定期的に確認してください。
2. 噴口部に目詰まり等が発生している時には、ノズルを配管から取り外し、柔らかいブラシ等で異物を取り除いてください。
3. スプレーノズルの噴口部を硬い物（釘、針金など）でつかないでください。

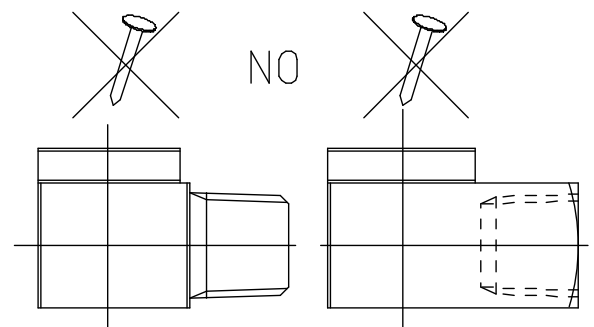

\*ノズル形番により、上図とは形状が異なる場合があります。