

湿度センサ(HN-EKB1NX04) 取扱説明書

●外径寸法

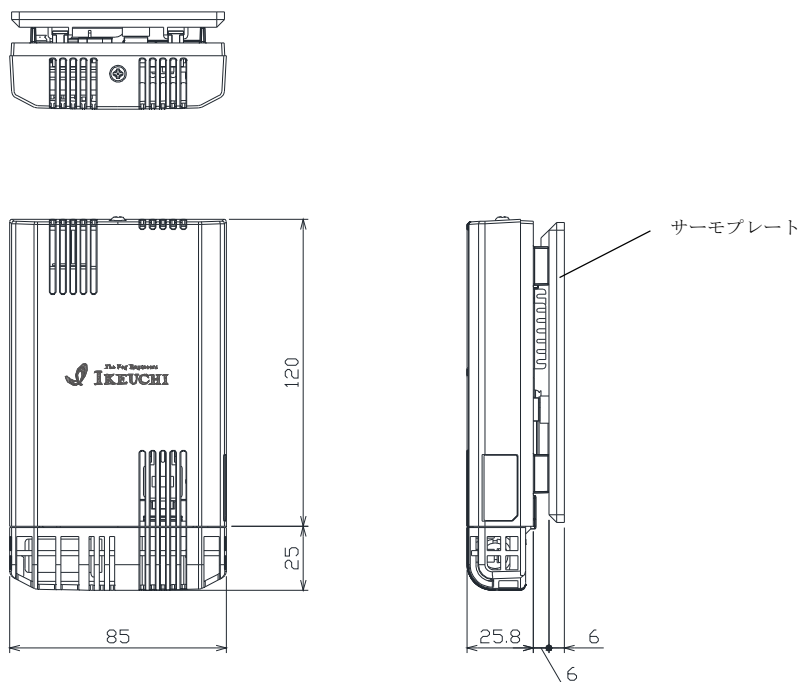

●取り付け方法

- ①サーモプレートに付いているゴムブッシュを外してサーモプレートを
 タッピングネジで壁に取り付けてください。

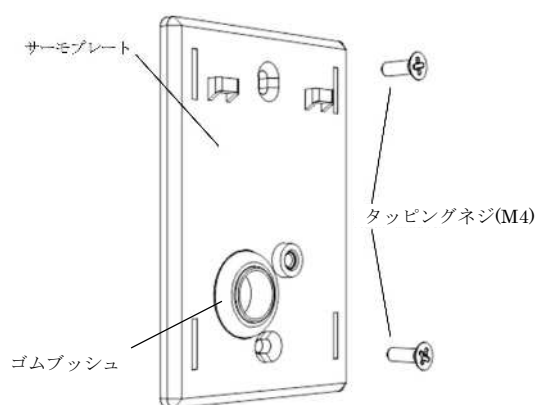

- ① 適合するスイッチボックス(JIS C 8435 取り付け間隔 83.5mm)を壁に埋め込み
付属のネジでサーモプレートをスイッチボックスに取り付けてください。
※スイッチボックスは付属していません。お客様にて準備してください。

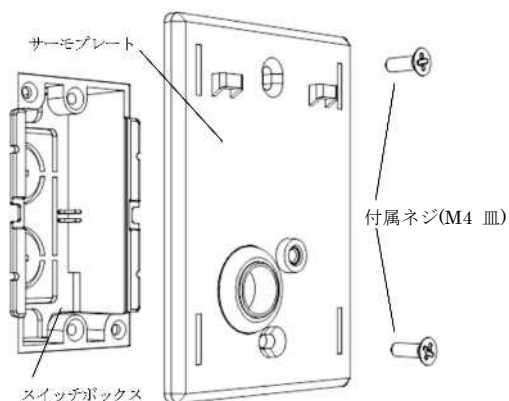

※湿度センサ上端から天井までの距離が 500mm を超える場所に取り付けてください。

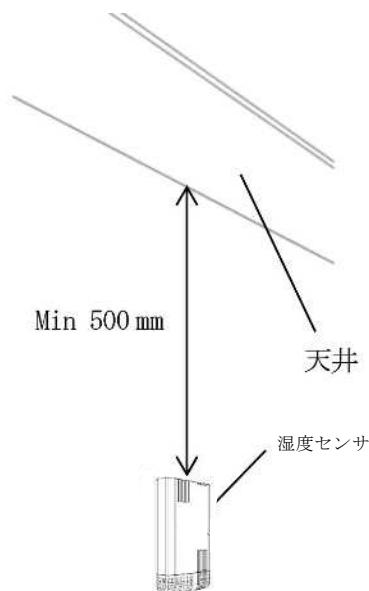

※湿度センサの取り付けに際して、下記場所を避けてください。

- ・ 次の雰囲気が強い場所
ケトン系有機剤/エステル系有機溶剤/ハロゲン類/強酸系物質/腐食性物質/オイルミスト/塩分ミスト
(乾湿エレメントは吸湿特性のある高分子フィルムと、水蒸気を透過する極めて薄い電極から構成されていますので、早い劣化が予想されます。)
- ・ 結露を生じる場所や雨水のかかる場所
- ・ ほこり、粉塵の多い場所
- ・ 直射日光が当たる場所や温度変化の激しい場所
- ・ 空気の流れによどみがあり平均的湿度の得られない場所
- ・ 爆発性ガス、腐食性ガス、可燃性ガスなどがある場所
- ・ 周囲温度が-10～55℃以外の場所 (低い温度環境では「結露」の無いことをお確かめください)

- ② ケース上部のネジを外し、端子台が見え “カチッ” と引っ掛かるまで湿度センサのカバーを上へスライドしてください。

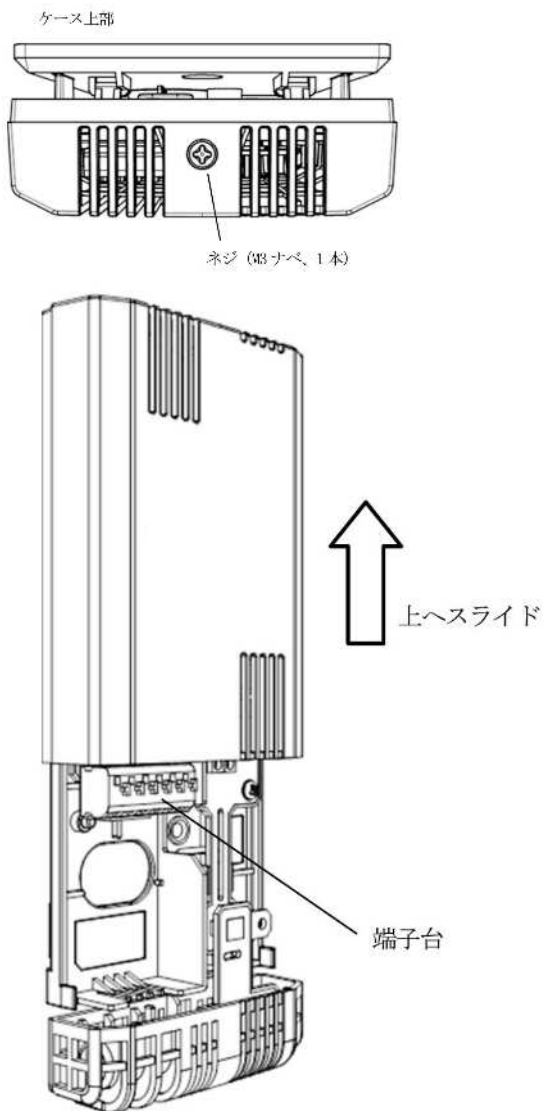

- ③ サーモプレート凸部に湿度センサ背面側のフックを引っ掛けてください。

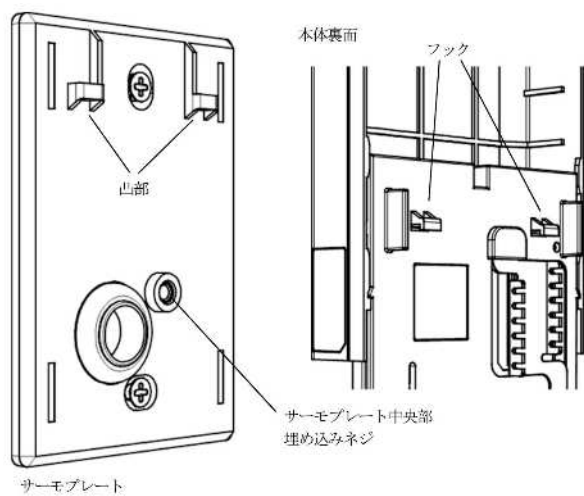

- ④サーモプレート中央部の埋め込みネジと本体中央部のネジが合っていることを確認して
付属のネジで取り付けてください。

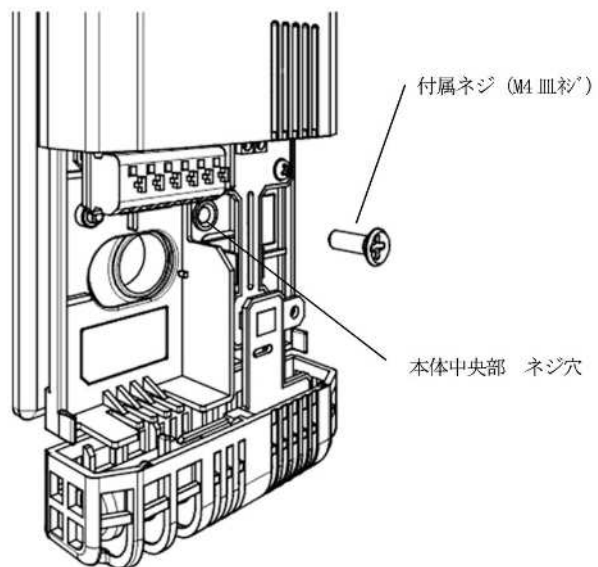

●結線方法

①配線ケーブルを湿度センサの背面側から配線引き込み口に通し、手前に引き出します。

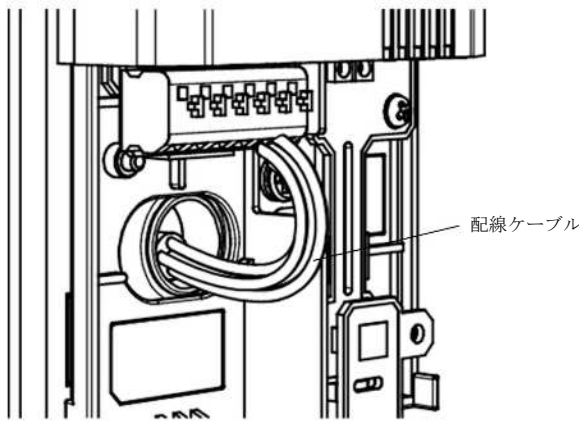

配線ケーブル推奨加工寸法

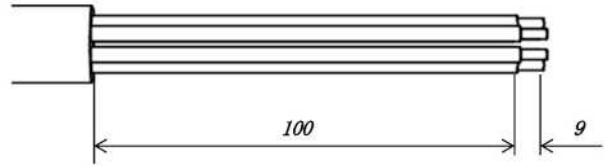

※配線ケーブルはシールド付きをご使用ください。

①' サーモプレートを壁に直接取り付けている場合は
サーモプレートと湿度センサ本体との隙間から配線を通してください。

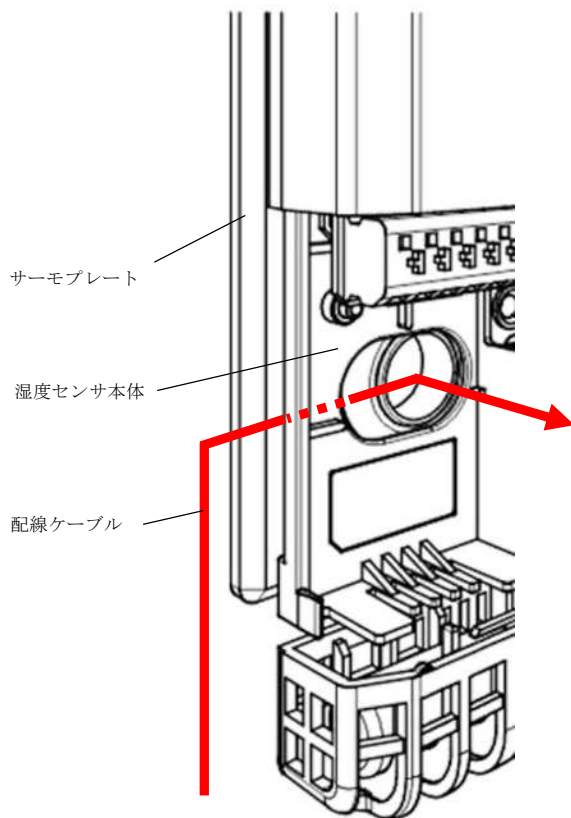

②配線ケーブルを端子台の左から2番目と、3番目に取り付けます。

端子台上面の凸部を押しながら、被覆を剥がした配線ケーブルを挿入口に入れ、凸部を離します。

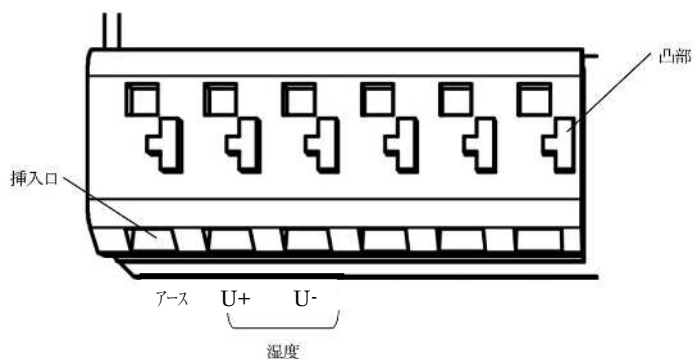

配線ケーブルの結線

制御盤側	湿度センサ側
H□+ ⇔	U+ (左から2番目)
H□- ⇔	U- (左から3番目)
PE ⇔	アース (左から1番目)

※制御盤側の端子番号は異なる場合がありますので、

配線時は制御盤側の取扱説明書をご参照ください。

※+と-を間違わないでください。

※ノイズやサージ電流が発生しない環境では、アースを省略しても動作には影響はできませんが、誤動作防止のため湿度センサのアースを接地に接続することを推奨します。

(制御盤側に専用のアース端子が無い場合は、別途お近くのアース端子へと配線ください。)

③湿度センサのカバーを完全に閉まるまでスライドさせ、上部のネジを締め付けてください。

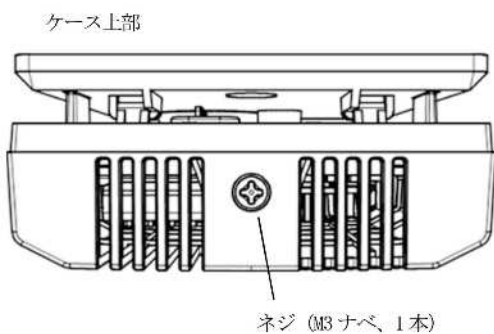

●メンテナンス

- ・汚れたときは、乾いた布でやさしく拭いてください。
- ・定期的に、センサ素子のフィルター汚れや目つまりを点検してください。
- ・センサ素子は消耗品のため長期の高精度、高信頼を維持するためには定期的な交換を推奨します。湿度の値に異常が生じた場合、センサ素子の寿命が尽きたことが考えられます。この場合、センサ素子を交換することで正常復帰します。センサ素子は互換がありますので、交換した場合も再調整は必要ありません。(交換用の素子をご希望の場合は弊社までご連絡ください。)

●センサ素子の交換方法

①湿度センサのカバー上部のネジを回して外し、カバーをスライドさせて開いてください。

※センサ素子交換時には、必ず電源を OFF にして作業してください。

②センサ基板を本体基板のコネクタから外します。

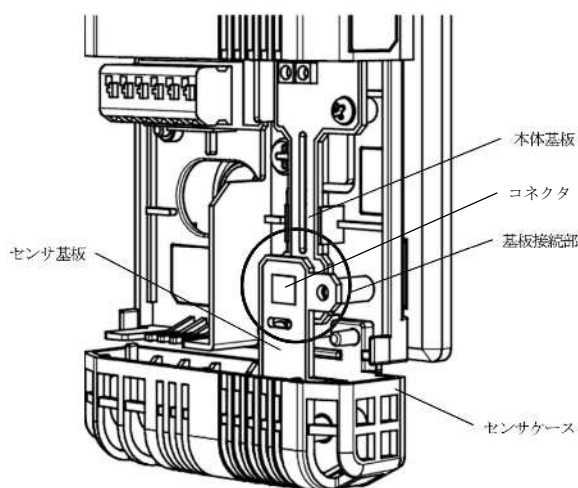

③基板保持部を掴んでセンサケースを外してください。

センサケースごとセンサ素子を交換し、センサ基板を本体基板のコネクタ接続してください。

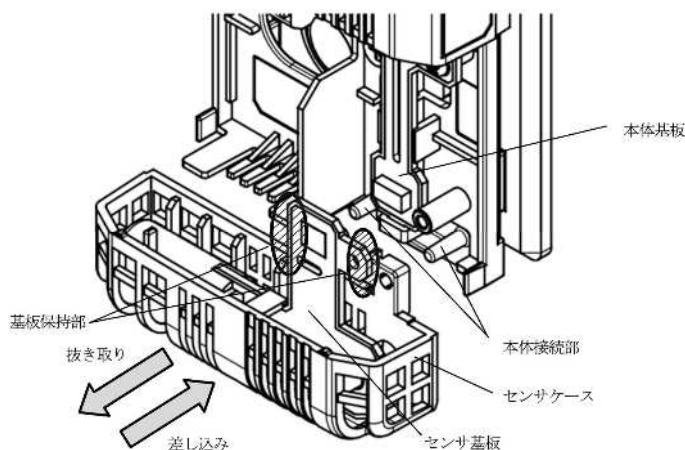

※コネクタを外す前にセンサケースを引き抜くと、本体基板が破損する恐れがあるため、センサ素子交換前には必ずコネクタを外してください。

④湿度センサのカバーを完全に閉まるまでスライドさせ、上部のネジを締め付けてください。

株式会社 いけうち

<https://www.kirinoikeuchi.co.jp/>

〒550-0011 大阪府大阪市西区阿波座 1-15-15 第一協業ビル

Tel : 0120-997-084 Fax : 06-6538-4023 E-mail : mist@kirinoikeuchi.co.jp

各地の営業所情報はこちらをご参照ください。

<https://www.kirinoikeuchi.co.jp/company/location/>