

CERJET® (セルジェット) スプレーノズル

取扱説明書

一触ノズル
・ISVVシリーズ
・ISJXシリーズ

2003年7月2日

株式会社いけうち 呉工場

1. はじめに

このたびは、“霧のいけうち”のCERJET®（セルジェット）スプレーノズルをお買い上げいただき誠にありがとうございました。

この取扱説明書は、CERJET®（セルジェット）スプレーノズルの正しい取り扱い方や、保守などについて解説したものです。

使用される前に必ずこの取扱説明書をよくお読みになり、正しい操作で本装置の性能を十分に発揮させてください。また、お読みになった後、大切に保管してください。

品質、性能向上、その他の事情で部品の変更を行うことがあります。その際には、本書の内容と一部異なる場合がありますので、あらかじめご了承ください。

2. 注意事項

樹脂製スプレーノズルは金属製等とは異なり、破損しやすい製品です。
以下の点にご注意ください。

(1) PP及びEPDMについて

液温および雰囲気温度は80以下でご使用ください。
凍結する環境でのご使用はさけてください。

(2) ノズル取り付け上の注意

ノズル取り付け前には、必ず配管のフラッシング等を実施し管内の異物を除去してください。

スプレーノズルのネジ部には、シールテープを使用してください。

スプレーノズルの締め付けは、手締めにて行ってください。

(適正締め付けトルク：約2N・m)

ノズルの取り付けは、曲がり管、エルボ等の直後は極力さけてください。

乱流の発生により、基準性能から誤差が生じる恐れがあります。

本製品はメンテナンスが容易なワンタッチ脱着設計となっております。

脱着手順を十分理解した上でご使用ください。

(3) 運転前、運転後の注意

薬液噴霧後は清水噴霧し、ノズル噴出口部およびノズル内部を洗浄してください。

使用液によりノズル目詰まりが心配される場合は、ストレーナーを設けてください。

(4) ノズル取り扱い上の注意

ノズルにはキズを付けないでください。

ノズル噴孔部を硬いもの(釘、針等)でつつかないでください。

ノズルに衝撃や強い力を加えないでください。

使用圧力は表1の範囲内で使用してください。

保管する時は、ほこり等のない清浄な場所に保管してください。



表1. 使用圧力範囲表

CERJET®

3. ノズルの構成

(1) 組付図

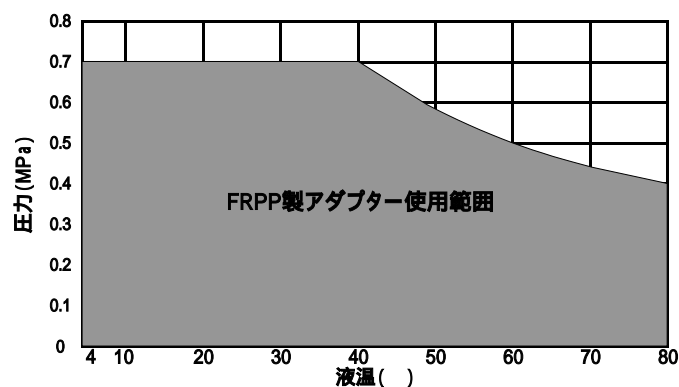

図1. 組付図

(2) 部品と材質

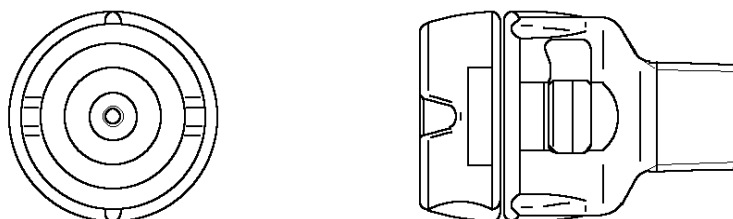

図2. 部品構成

No.	名称	材質	備考
	ノズル	PP	
	ワーカー	PP	ISJXのみ
	パッキン	EPDM	*1
	アダプター	FRPP	*2

*1 オプションとしてFKMもあります。

*2 オプションとしてPP、PPSもあります。

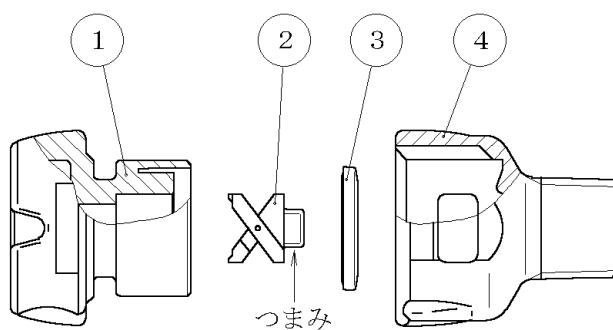
4. 脱着方法

(1) 外し方

本体を反時計回りに90°ひねり、
アダプターより引き抜きます。
ワラーのつまみをつかんでワラーを引き抜きます。
外れにくい場合はワラーを回しながら抜いてください。
(ISJJXシリーズのみ)
パッキンは中に指を入れて、摘むようにして引き抜いて
ください。



図3. ひねり方向

(2) 組み付け方

ワラーを本体に押し込みます。
(ISJJXシリーズのみ)
パッキンを図4の様に端から挿入してください。
向きは、リング状の突起がある面が下になります。
本体とアダプターの凹凸を合わせてから押し込み、
本体を時計回りにパチンと音がするまで
90°ひねってください。

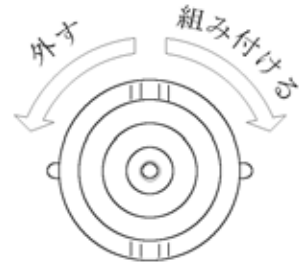

図4. パッキン挿入方法

(3) 注意事項

パッキンの向き(裏表)に注意してください。
逆になると、シール不良の原因になります。
組付け時、本体のひねりが不十分ですと
脱落の原因になりますので、注意してください。
正しい組付け状態は図5となります。
アダプターとノズルのつばを合わせるように
してください。

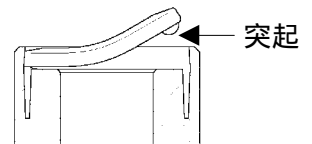
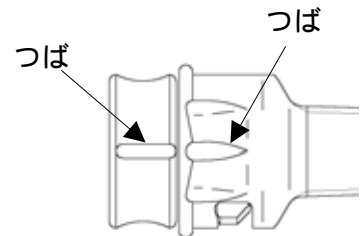

図5. 組付図

5. 故障・異常の原因と対策

No.	異常状態	原因	対策
1	・噴霧しない	1. 圧力不足 2. ノズルまたはストレーナーの目詰まり	1. 配管内圧力を確認の上、正規使用圧力にする 2. 洗浄と清掃(超音波洗浄、エアブロー等) 3. ノズルの交換
2	・スプレーパターンの異常	1. 圧力不足 2. ノズルまたはストレーナーの目詰まり	1. 配管内圧力を確認の上、正規使用圧力にする 2. 洗浄と清掃(超音波洗浄、エアブロー等) 3. ノズルの交換
3	・水もれ	1. シール剤、シールテープの異常 2. 締め付け不足 3. パッキンがない	1. シール剤、シールテープの交換、変更 2. 増し締めする 3. パッキンをつける